

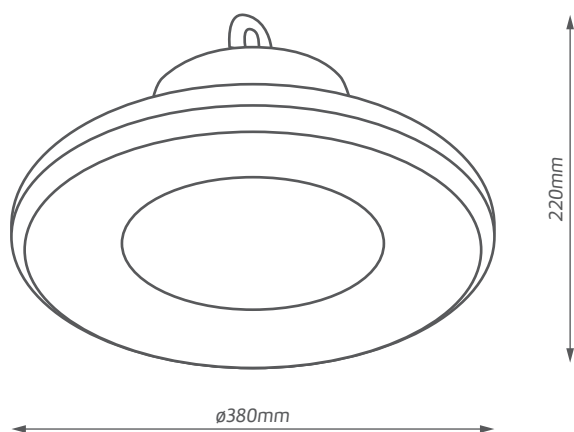

High Bay-e

Moc	100W	200W
Indeks	HB-211110-02	HB-311110-02
Strumień świetlny	10850lm	21370lm
Temp. barwowa	4000K	4000K
CRI	≥80	≥80
Nap. znamionowe	100-240V	100-240V
Częstotliwość	50Hz	50Hz
Temp. otoczenia	-20+55°C	-20+55°C
EEl	A* 100kWh/1000h	A* 200kWh/1000h



Zastosowanie:



Cechy

- Diody renomowanej marki Philips SMD 3030
- Zasilacz LED renomowanej marki Mean Well
- Wymienna szyba czołowa

Korzyści

- Oszczędność energii
- Bardzo wysoka trwałość
- Nowoczesny design
- Możliwość zdemontowania soczewek, celem otrzymania kąta rozsyłu strumienia świetlnego na poziomie 60 lub 120 stopni

